



PRAETORIAN

PROTOTYP POJAZDU PATROLOWO-WYPADOWEGO

Model: Ford Transit Custom L2H2 • Silnik: 2.0 EcoBlue 170 KM A6



Praetorian I to pojazd wielofunkcyjny o zabudowie modułowej, stworzony w ramach projektu badawczo-rozwojowego przez konsorcjum naukowo-przemysłowe. Pojazd posiada ponad 30 autorских rozwiązań, bazujących na wnikliwym rozpoznaniu potrzeb funkcjonariuszy.

Istotą pojazdu jest zdolność adaptacji do wykonywania różnych zadań. Dzięki łatwej zmianie konfiguracji wnętrza, pojazd może być zarówno typowym radiowozem patrolowym dla 2 funkcjonariuszy, jak i wypadowym, zabierającym całą drużynę NPP z Dowódcą Plutonu i sprzętem PZ.

Testy prototypu w Policji (I kw. 2019 r.):

- 28 dni w realnych działaniach (5500 km),
- na grupie 54 policjantów (15 OPP + 39 NPP),
- OPP Poznań/KMP Poznań/KMP Konin/KMP Kalisz.

Wyniki dla NPP:

- całościowa ocena pojazdu = 8,4 pkt (w skali 1-10),
- 97% badanych zgadza się ze stwierdzeniem, iż pojazdy policyjne powinny mieć modułową zabudowę,
- 92% badanych zgadza się ze stwierdzeniem, iż testowany samochód ma optymalną wielkość jak na pojazd patrolowo-wypadowy,
- dzięki przesłanym przez funkcjonariuszy uwagom, wprowadzonych zostało 29 udoskonaleń w pojeździe.

Partner przemysłowy



Partner naukowy



Koordinator





PRAETORIAN

PROTOTYP POJAZDU PATROLOWO-WYPADOWEGO

WERSJA WYPADOWA

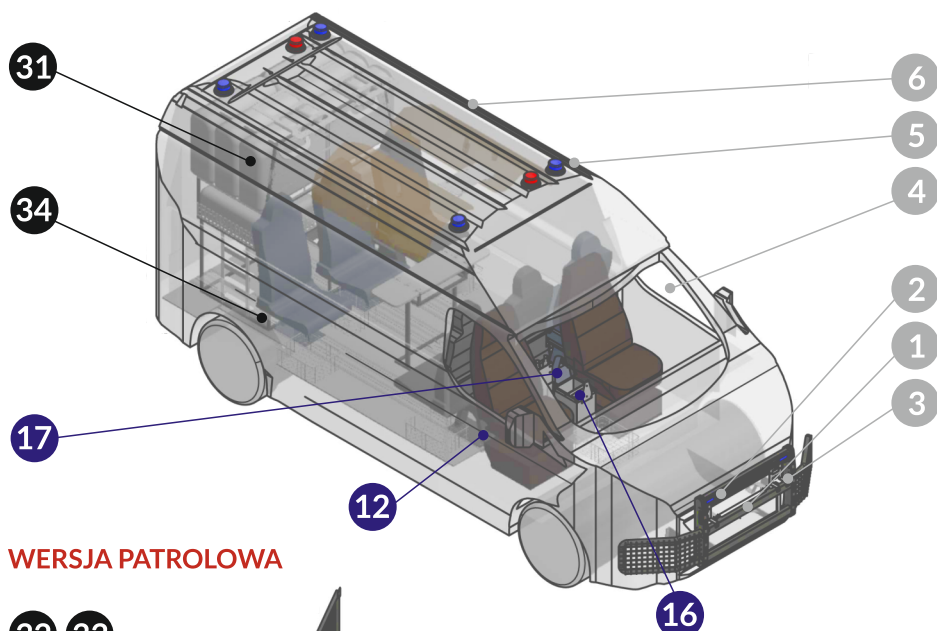

WERSJA PATROLOWA

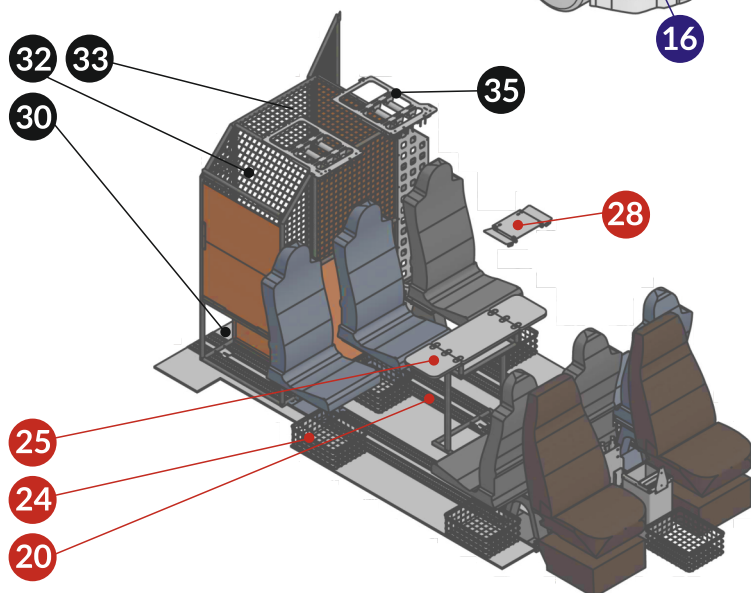

FUNKCJONALNOŚCI POJAZDU PATROLOWO-WYPADOWEGO PRAETORIAN I:

- **NA ZEWNĄTRZ**
 - 1 - dedykowane wzmocnienie pasa przedniego (ang. bull bar)
 - 2 - dodatkowe światła uprzywilejowania i listwa LED zintegrowana z bull barem
 - 3 - montaż głośników dużej mocy na pasie przednim
 - 4 - szyby z podwójnym laminatem ochronnym zamiast krat
 - 5 - oświetlenie uprzywilejowania ze stałą funkcją "pilot kolumny"
 - 6 - dodatkowe światła nad drzwiami przesuwными
- **PRZEDZIAŁ I**
 - 7 - automatyczna skrzynia biegów
 - 8 - włącznik szybkiego uruchamiania systemu uprzywilejowania
 - 9 - dedykowany manipulator sygnałów uprzywilejowania
 - 10 - system taktycznego zaciemnienia pojazdu
 - 11 - tapicerka foteli o wzmocnionej wytrzymałości
 - 12 - wymienne panele ochronne tapicerki drzwi
 - 13 - indywidualne doświetlenie nad fotelami
 - 14 - dodatkowe gniazda prądowe i wnęki na peryferia
 - 15 - kosz na 2 kaski
 - 16 - radiostacja w centralnym organizerze
 - 17 - dedykowane uchwyty AKMS/PM-98
- **PRZEDZIAŁ II**
 - 18 - dodatkowy moduł klimatyzacji
 - 19 - ogrzewanie postojowe
 - 20 - szyny montażowe z drenażem na całej długości podłogi
 - 21 - dwa rzędy foteli skierowanych do siebie
 - 22 - składane siedziska foteli
 - 23 - podłokietniki dla każdego fotela
 - 24 - kosze na kaski i rzeczy osobiste pod fotelami
 - 25 - demontowalny stolik z płaskim blatem
 - 26 - indywidualne doświetlenie przedziału
 - 27 - gniazda 230V i USB na bocznych ściankach
 - 28 - system szybkiego montażu tarcz na podsufitce
 - 29 - zaciemnienie przedziału (zasłony na okna)
- **PRZEDZIAŁ III**
 - 30 - system szybkiego montażu zabudowy
 - 31 - stelaż na 8 zestawów PZ i 4 tarcze
 - 32 - klatka dla zatrzymanego z półkami na depozyt
 - 33 - system monitoringu osoby konwojowanej
 - 34 - dedykowane uchwyty na broń Mossberg/AKMS
 - 35 - organizer na dwa rodzaje pałek służbowych
 - 36 - dodatkowe światła na drzwiach bagażnika